

### 成型孔:8A-2

◎ 0.05 A

螺紋與其它尺寸  
的同心度

若使用在電磁閥場合最大深度  
從定位肩部起算勿超過 8.74 mm

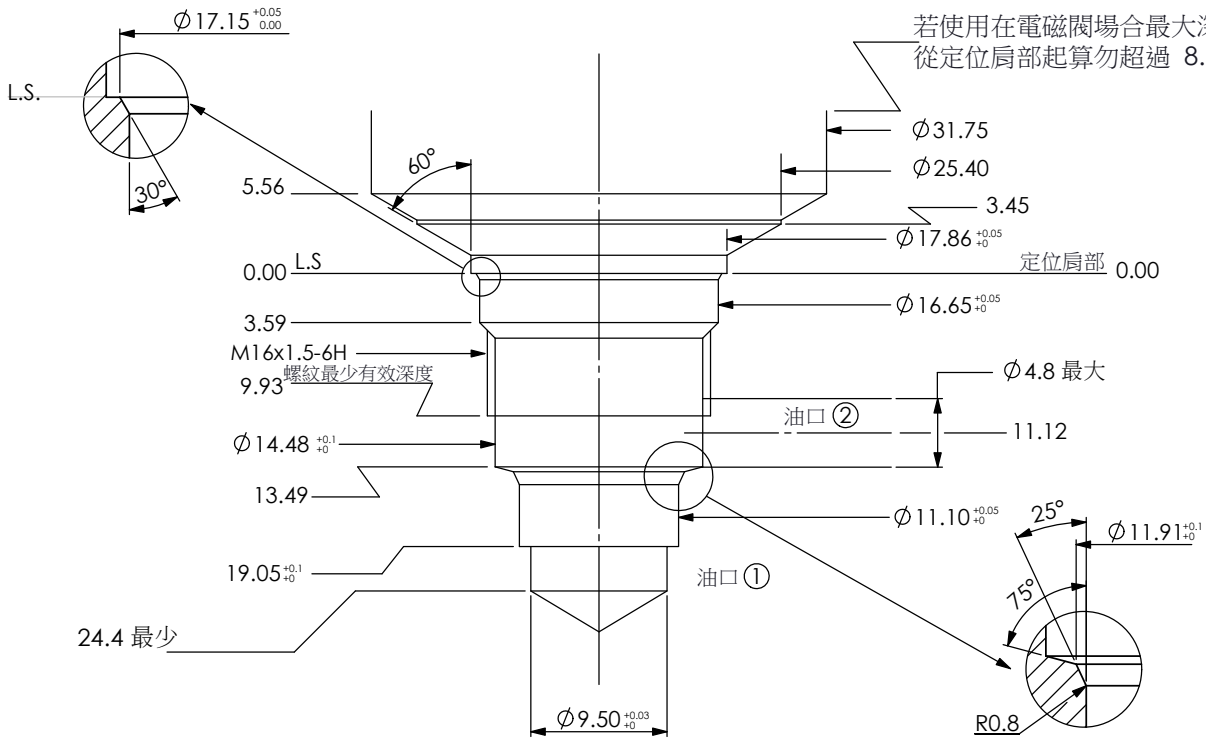

尺寸單位:mm

### 成型孔:162A-2

◎ 0.05 A

螺紋與其它尺寸  
的同心度

油路板表面有加工時,  
建議深度最少 0.8 mm  
油路板表面沒加工時,  
建議深度最少 1.6 mm

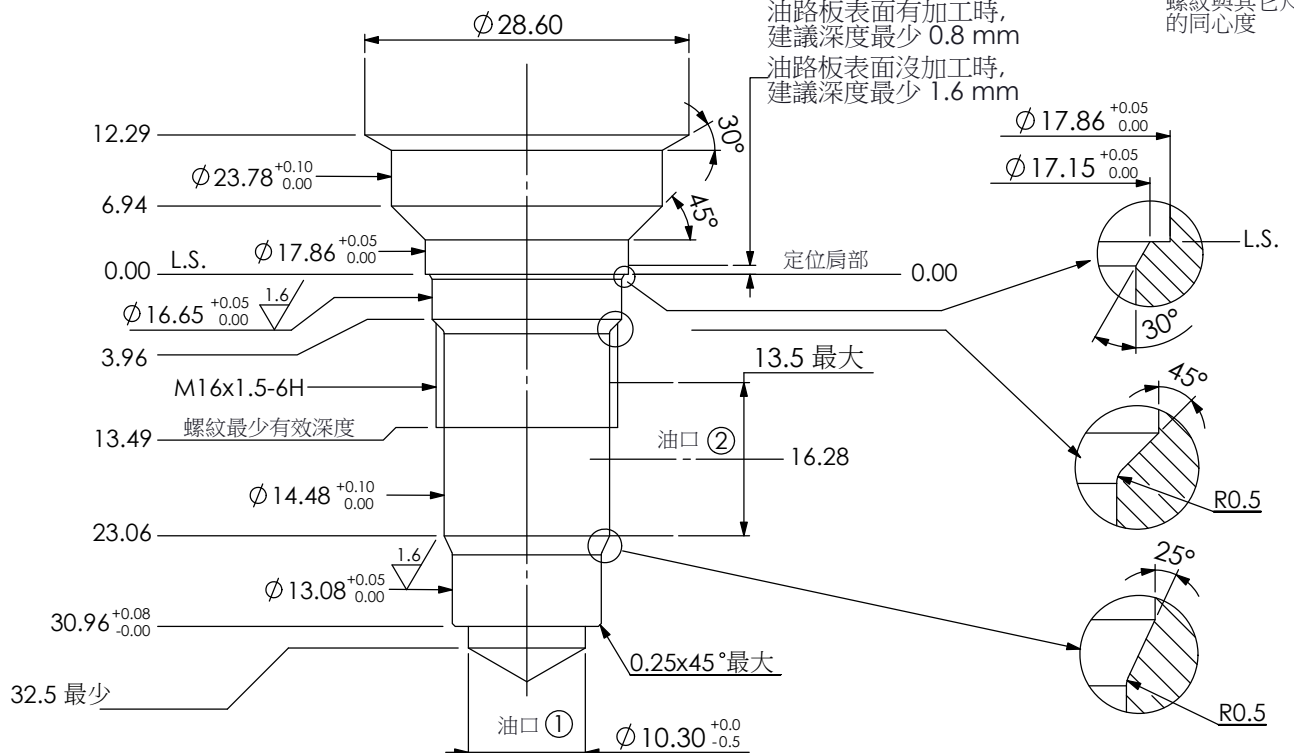

尺寸單位:mm